

仕様書

VESA 75 x 75 mm/100x100mm 対応自立スタンド

SH_STD

■ 製品仕様

製品型番	SH_STD
VESA (FPMPMI) 規格	75x75mm / 100x100mm
耐荷重	最大 5.7kg
モニタ側取付ネジ	M4 x 4 本
角度調整	約 95°
本体寸法	232 x 190 x 263.90 mm
重量	約 1,300g
同梱物	M4 ネジ x 4/ 底面固定補強ネジ x 2/ 取扱説明書 x 1
保証期間	購入後 10 日以内の初期不良交換のみ
適合認証	RoHS_10 物質適合

※ 重さが 5kg を超えるモニターを取り付ける場合は必ず底面に付属の[底面固定補強ネジ]をご使用ください。

■ 寸法図

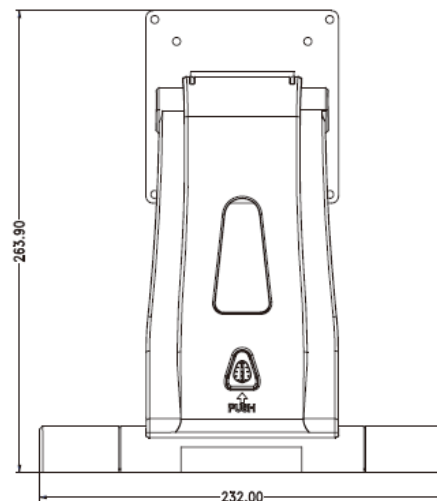
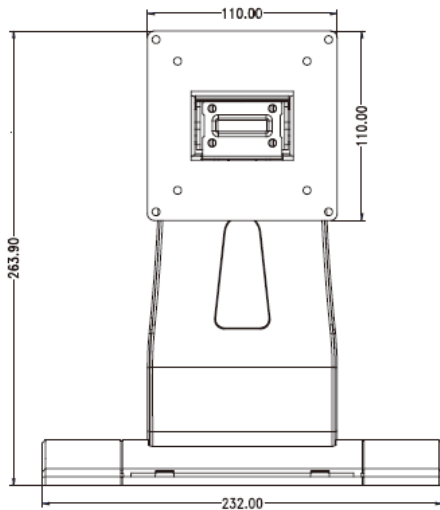

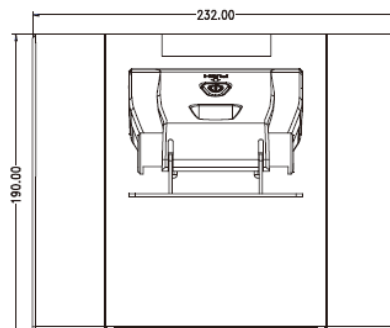
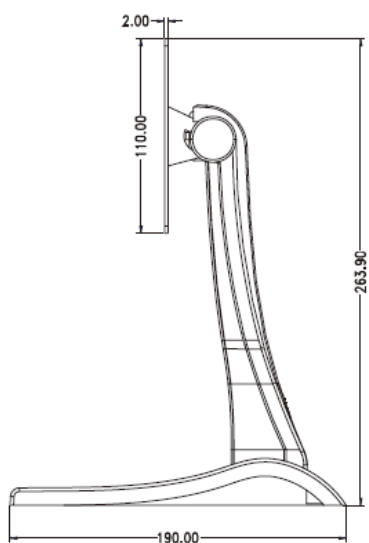

※記載された仕様、デザイン、価格等は予告なく変更される場合があります。

※当製品は、カタログ、パッケージに記載されていない使用環境・条件を全て保証するものではありません。