

Blustream アナログオーディオディレイ AD11AU 取扱説明書

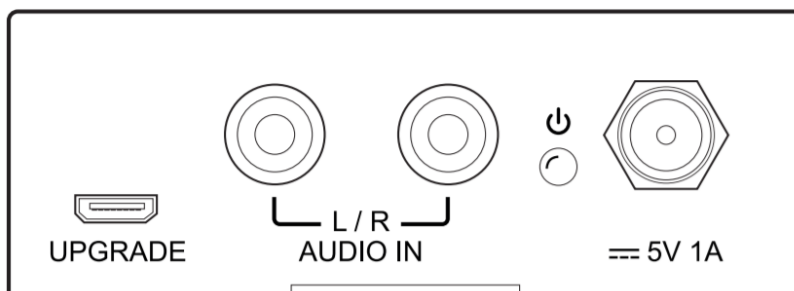
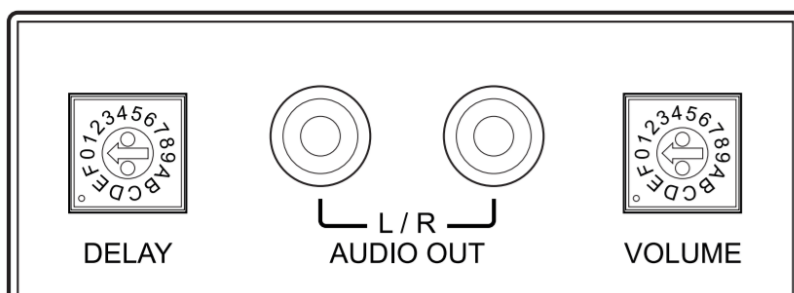

改定履歴

バージョン	提供日	変更点
Ver.1.0	2021/12/22	初版

安全上のご注意

この度は、AD11AU をご購入いただき、誠にありがとうございます。



この取扱説明書は、本製品の使い方と使用上の注意事項について記載しています。

本製品をご利用になる前に必ず本書をお読みになり、内容をご確認のうえにご利用ください。本製品を安全に正しくお使い頂き、お使いになる方や他の人への危険、財産への損害を未然に防止するために守って頂きたい事項を示しています。

安全にお使いいただく為に

誤った取扱いをした場合に生じる危険とその程度を次の区分にて説明します。

本取扱い説明書内に使われている記号(例)の意味は下記の通りです。

 警告	誤った取り扱いをしたときに、死亡や重症に結びつく可能性があるもの。
 注意	誤った取り扱いをしたときに、軽傷または建築物・財産などの損害に結びつくもの。

	操作に関するヒントまたは追加情報です。
---	---------------------

**警告**

- 本製品は屋内での使用に限ります。
- 本取扱説明書で記載されている以外の使い方をしないでください。本取扱説明書の指示に従わずに起きた、いかなる事故・損害に対して、弊社は一切責任を負いません。
- 機器内部に燃えやすいものや、金属などを入れないでください。また、水などをかけないでください。感電や火災の恐れがあります。上記の状態になった場合はすぐにご使用を中止し、販売店または弊社カスタマーサービスにご連絡ください。
- 本製品および、使用するケーブル類を他の高温部(暖房機器など)に近づけないでください。変形したり、保護部が溶けたりし、感電や火災の恐れがあります。
- 本製品の分解、改造は絶対に行わないでください。機器の故障や感電、火災などの恐れがあります。使用中に本体から煙が出たり、異臭・異音等が発生したりする場合は、すぐに使用を中止して、ACアダプターおよびご使用のすべてのケーブルを抜き、販売店または弊社までご連絡ください。
- AC アダプターを抜き挿しする場合は、必ず挿入部を持って抜いてください。コードを引っ張って抜いたりすると、ケーブルの断線、動作不具合、感電や火災の恐れがあります。

**警告**

- 濡れた手で、本製品およびケーブル類を触らないでください。感電や故障の恐れがあります。
- お手入れの際は、接続ケーブルをすべて抜いてから行ってください。また、科学雑巾、ベンジンやシンナーなどの有機溶剤は使用しないでください。水洗いは絶対に行わないでください。変色や変形、故障の原因になります。汚れがひどい時は、薄めた中性洗剤を柔らかい布に付けてよく絞ってからふき、その後乾いた布で水分を拭き取ってください。
- 本製品は安定した場所に設置してご使用ください。不安定な場所から落としたり、ぶついたりするなどの衝撃を与えないでください。故障や破損の原因となります。
- 長時間ご使用にならない場合は、安全のためACアダプターやケーブル類を全て抜いて保管してください。火災や故障の恐れがあります。
- 本製品は直射日光にあたる場所や、冷暖房機器の近く、温度の高い所(結露しているところ)、ほこりや油、薬品、水などがかかる場所には設置しないでください。

 注意

- ACアダプター取付け取外しの時は慎重に作業を行ってください。機器の故障の原因となります。
- ケーブルは、電気ケーブル、変圧器、照明器具などの電波干渉の発生源となりうるものから、できるだけ離れた場所に配線するようにしてください。また、これらのケーブルは、電線用導管などに接続したり、電灯設備の上に置いたりしないでください。
- 本製品を密閉された場所、屋外での使用や、長時間の連続使用は避けてください。
- 付属のACアダプターは専用品です。他社製品はご使用になれません。

 注意

- 本機に接続するケーブルには抵抗入りケーブルを使用しないでください。
- 本製品を譲渡された場合、または中古品に關してのサポートは致しかねます。
- 外部的な要因(破損や水没、漏電、過電流など)や、天災などによる故障破損は、サポート対象外です。
- 本製品を廃棄するときは、地方自治体の条例に従ってください。内容については、各地方自治体へお問い合わせください。
- 電源を入れたまま、ケーブルの抜き差しを行わないでください。損傷の原因になり、この原因による故障はサポート対象外となります。
- 本製品を分解されますと保証の対象外となりますのでご注意ください。

※製品のデザイン、仕様、外観、価格は予告なく変更する場合がありますのでご了承ください。

目次

改定履歴	2
安全上のご注意	2
製品概要	6
製品特長	6
各部名称	7
音声遅延設定	8
接続図	9
FAQ	10
主な仕様	11
外形寸法(mm)	11
サポート専用ダイヤル及び専用メールアドレス	12

製品概要

Blustream AD11AUはAVシステムで音声信号と映像信号を分離した際に発生する映像の遅延に合わせて、音声信号を設定した間隔で遅延出力するほか、音量調整も可能なアナログ音声遅延器です。

音声遅延は最大1秒まで15段階で調整可能。伝送距離が長く映像と音声にずれ(0.2秒でストレスを感じると言われていた)が生じる環境や、複数のスピーカーを異なる距離に設置した場合など音声にずれが生じる環境でご活用いただけます。また、小型ながら-75dB～0dBまで15段階の音量調整機能も搭載します。

製品特長

ラインレベルの音量調整機能を備えたインライン 2ch アナログ音声遅延器

- 48kHz / 24bit のサンプルレートに対応。
- 50～1,000ms まで選択可能なオーディオ遅延機能
- -75dB から 0dB まで調整可能なラインレベルのボリュームコントロール

各部名称

AD11AU

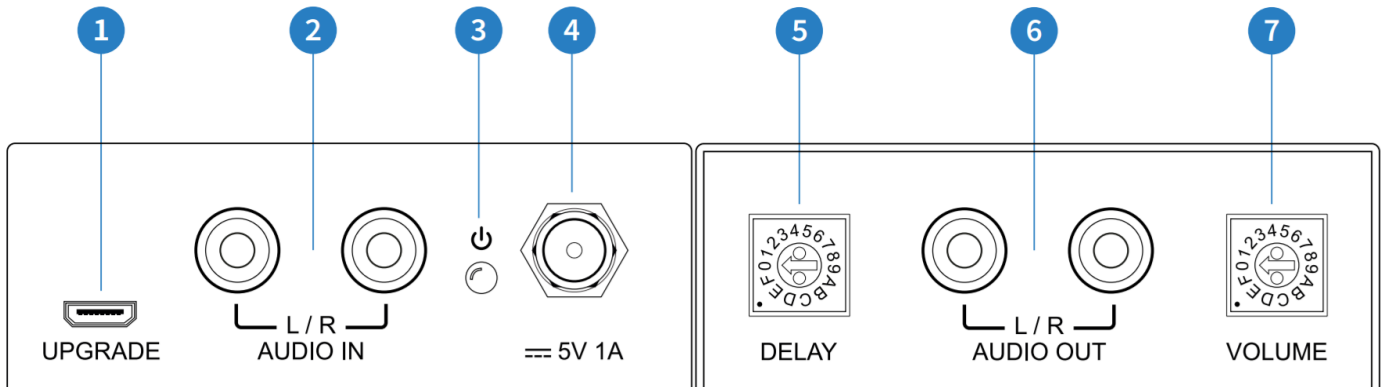

- ❶ USB アップグレード端子 - 本機のファームウェアアップデートを行う時に使用します。
- ❷ アナログステレオ RCA(L/R)入力 - アナログオーディオの L/R チャンネルを入力します。
- ❸ 電源ランプ - 本体の電源が ON の際に青く点灯します。
- ❹ DC 電源入力端子 - 付属の DC 接続ケーブル(DC5V/1A)を接続します。
- ❺ 音声遅延設定ロータリースイッチ - 回転させて音声の遅延時間を設定します。
詳細は「P. 8 音声遅延設定」をご参照ください。
- ❻ アナログステレオ RCA(L/R)出力 - アナログオーディオの L/R チャンネルを出力します。
- ❼ 音量調整ロータリースイッチ - 回転させて音量を調整します。
0~F の設定範囲で最大-75dB~0dB の音量調整をします。(0=ミュート、F=最大)

音声遅延設定

AD11AU は、0ms から 1000ms の間で音声遅延を設定できます。

0～500ms の間では 50ms 単位、500～1000ms の間では 100ms 単位での設定が可能です。

ロータリースイッチの設定については、下表を参照してください。

スイッチ位置表記	遅延時間[ms]
 F	1000
E	900
D	800
C	700
B	600
A	500
9	450
8	400
7	350
6	300
5	250
4	200
3	150
2	100
1	50
0	0

接続図

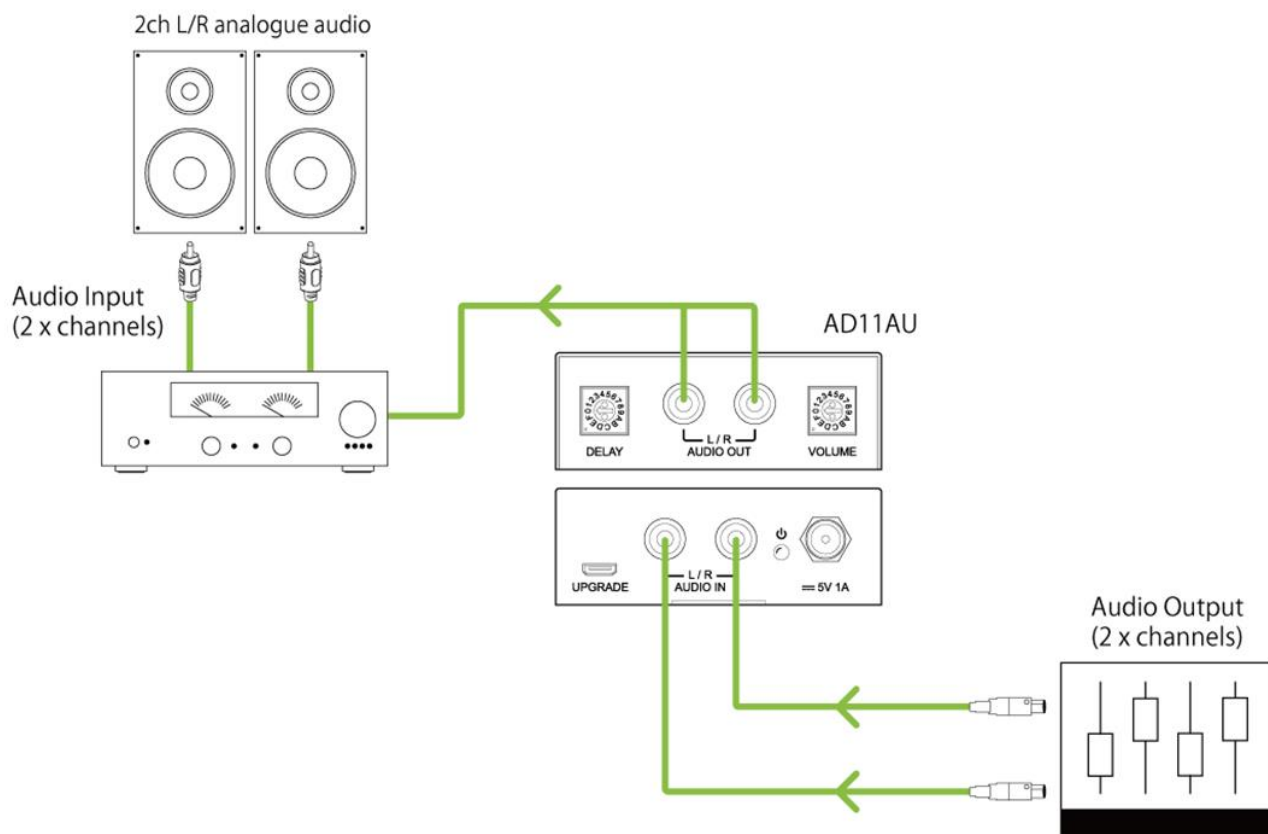

FAQ

故障かな?と思ったら、お問い合わせになる前にまず、以下をご確認ください。

確認しても問題が解決しない場合は、お買い上げ店、または「P.12 サポート専用ダイヤル及び専用メールアドレス」からお問い合わせください。

症状	確認	対策
電源がつかない	AC アダプターはコンセント、または本体にしっかりと奥まで接続されていますか？	AC アダプターをコンセント、および本体にしっかりと奥まで接続してください。
	付属の AC アダプターを使用していますか？	付属の AC アダプターを使用してください。
	付属の DC 接続ケーブルはしっかりと AC アダプターと本体に接続されていますか。	付属の DC 接続ケーブルを AC アダプターおよび本体にしっかりと奥まで接続してください。
音が出ない	音声ケーブルは本体にしっかりと奥まで接続されていますか？	音声ケーブルを本体にしっかりと奥まで接続してください。
	音声ケーブルが断線しかかかっていませんか？	正常な音声ケーブルを使用してください。
	入力-出力の向きは正しいですか？	本体 IN/OUT の表記と接続を確認してください。
	ボリュームロータリースイッチが「0」になっていませんか？	VOLUME ロータリースイッチを「0」以外の任意に変更してください。※音量にご注意ください。
L/Rchが逆	音声のチャンネルの接続は正しいですか？	Lch⇒白、Rch⇒赤になります。接続を確認してください。

主な仕様

製品型番	AD11AU
入力端子	アナログステレオ RCA(L/R) x 1
出力端子	アナログステレオ RCA(L/R) x 1
音声遅延	0~500ms(50ms ステップ)、500~1000ms(100ms ステップ) ロータリースイッチにて設定
音量調整	-75dB~0dB ロータリースイッチにて設定
音声量子化	48kHz / 24bit サンプルレート
最大入力レベル/ インピーダンス	6.5kΩ
最大出力レベル/ インピーダンス	1kΩ
電源	DC 5V / 1A
消費電力	最大 1W
動作温度	0~40℃
保存温度	-20~60℃
本体寸法(WxDxH)	70mm x 73mm x 25mm(突起物含まず)
本体重量	約 145g
同梱物	AC アダプター x 1 / DC 接続ケーブル x 1 / 専用マウントブラケット x 2 (ネジ x 4) / 使用上の注意 保証書 x 1
製品保証	ご購入日より 3 年間
適合認証	FCC / CE / PSE(AC アダプター) / RoHS

※ DC 接続ケーブルのプラグは、非ネジロック式、またはネジロック式のどちらかが付属されます。ロットにより変更となる場合がありますのであらかじめご了承ください。

※ 全ての機器との動作を保証するものではありません。

※ 外観、および各仕様につきましては予告なく変更する場合がございます。予めご了承ください。

※ 画像は全てイメージです。

外形寸法(mm)

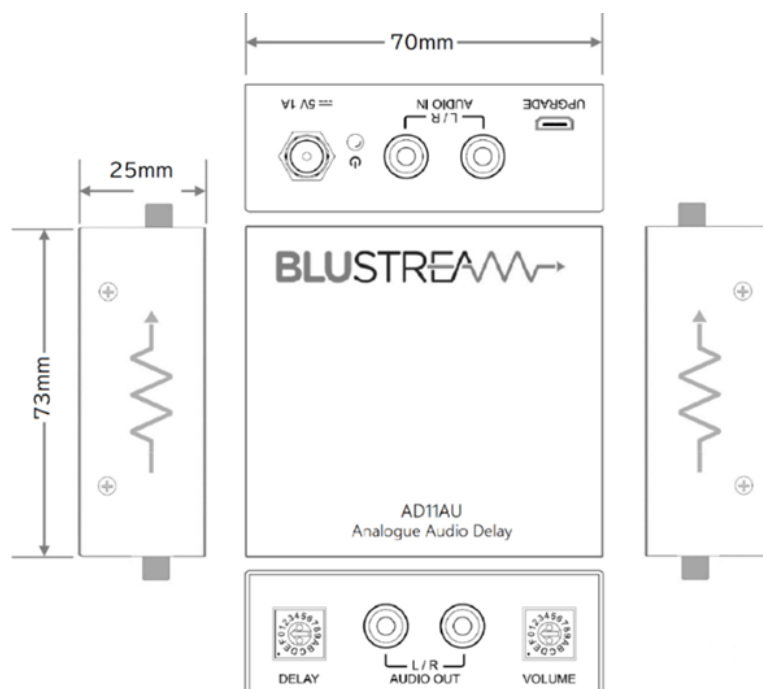

サポート専用ダイヤル及び専用メールアドレス

・サポート専用ダイヤルまたは専用メールにて問い合わせの前に…

「FAQ よくある質問」をご参照ください。

それでも治らない場合:

WEB:<https://www.ad-techno.com/support/service/contact/>

MAIL:support@ad-techno.com

受付時間: 24 時間 ※祝祭日、年末年始は、ご返信までお時間をいただきます。

TEL:03-5206-3338

受付時間: 月～金 9:00～17:00 ※祝祭日、年末年始を除く

お問合せの際は以下内容をご確認下さい。

- ・弊社製品の型番及びシリアル番号
- ・ご質問内容(症状)

※可能な限りお電話しながら操作可能な状態でご連絡ください。

ご注意:

本製品のサポートは日本国内での対応となります。国外での使用に関して発生した不具合に関してはいかなる責任も負いかねます。

また日本国外からの問い合わせ、技術サポートは行っておりません。